

Proyecto:	Tipo
Catálogo:	
Anotaciones:	

LEM15

Luminaria de emergencia LED

Aplicaciones típicas

Iluminación de emergencia ▪ oficinas ▪ comercios ▪ pasillos ▪ módulos de gradas

Descripción

La luminaria LEM15 ofrece calidad y precio competitivo, unidad con sistema LED compacta y atractiva. Provee 90 minutos de iluminación en caso de falla de energía eléctrica normal.

Características

- Carcasa termoplástica con molde por inyección ABS resistente a químicos y estable a alta temperatura y alta dureza. Certificación de llama UL 94V-0.
- Diseño para instalación fácil en pocos minutos.
- Patrón universal de cajas eléctricas en su parte posterior.
- Voltaje de operación universal 120V-277V AC.
- 2 LEDs ultra brillantes de 1W cada uno, 6000K.
- Flujo lumínico de más de 200 lumens.
- Batería Ni-MH de 3.6V 1000mAh.
- Tiempo máximo de recarga: 24 horas.
- Incluye LED indicador de carga y botón de prueba.
- Para temperaturas ambiente de 0°C a 40°C.
- 3 años de garantía.

Certificaciones

UL y cUL para ambientes húmedos.
RoHS



Dimensiones

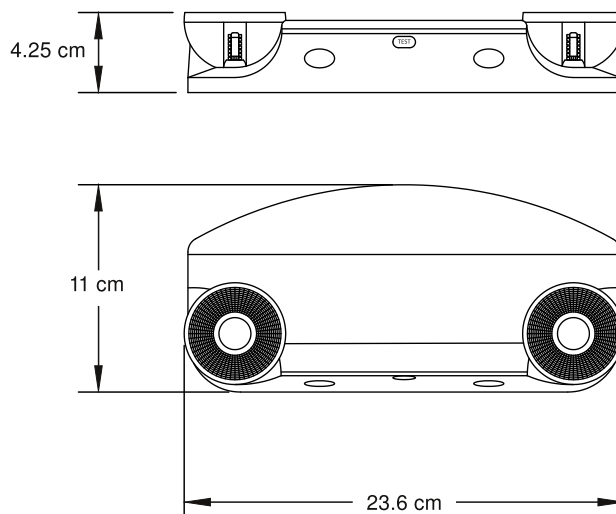

Peso: 0.9 lbs.