

50LQLEDT30MVN

Zibal IV

CARACTERÍSTICAS

Modelo (s):	50LQLEDT30MVN
Nombre (s):	Zibal IV
Aplicación:	Reflectores LED sobreponer a piso
Material de la carcasa:	Aluminio / Policarbonato
Terminado:	Negro
Pantalla:	Cristal
Índice de Protección [IP]:	65
Base (portalámpara):	Integrado LED

PARAMETROS ELÉCTRICOS

Tensión Nominal [V~]:	100 V ~-240 V ~
Consumo de potencia [W]:	50 W
Frecuencia Nominal [Hz]:	50 Hz/60 Hz
Consumo de Corriente [A]:	0.5 - 0.21 A
Factor de Potencia [f.p.]:	0.9
Flujo luminoso [lm]:	4 500 lm
Temperatura de color [K]:	3 000 K
Color de luz:	Luz suave cálida
Ángulo de apertura [°]:	120 °
IRC:	80
Temperatura de Operación:	-20 - 50 °C

BENEFICIOS

Horas de vida [h]	25 000 h
Atenuable	No
Garantía:	5 Años
Certificación:	NOM-003

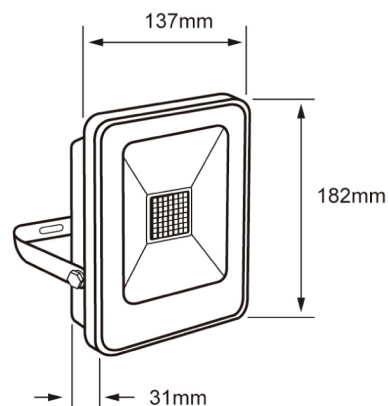

OBSERVACIONES:

A prueba de polvo y chorros de agua

"No apto para trabajo de voltaje constante en los niveles superiores o inferiores marcados en el producto"

Lada sin costo 01 800 777 LITE



Iluminación Especializada de Occidente S.A. de C.V.

Av. Dr. Ángel Leaño No.401, Nave 2 Interior B, Fracc. Los Robles C.P. 45134 Zapopan Jal. México