

LT7070NA-2C

CHAIN I

CARACTERÍSTICA

Modelo (s)	LT7070NA-2C
Aplicación	Portatil
Material de la carcasa	ABS
Terminado	Negro / Naranja
Tipo de lámpara	Integrado LED 0.5 W

PARÁMETROS ELÉCTRICOS

Tensión nominal [V~]	6 VCD
Consumo de potencia [W]	0.5 W
Consumo de corriente [A]	0.08 A
Flujo luminoso [lm]	35 lumens
Temperatura de color [K]	6 500 K
Color de luz	Luz de día
Temperatura de operación	-20 - 80 °C

BENEFICIOS

Horas de vida [h]	30000 hr
Atenuable	SI
Garantía	1 año

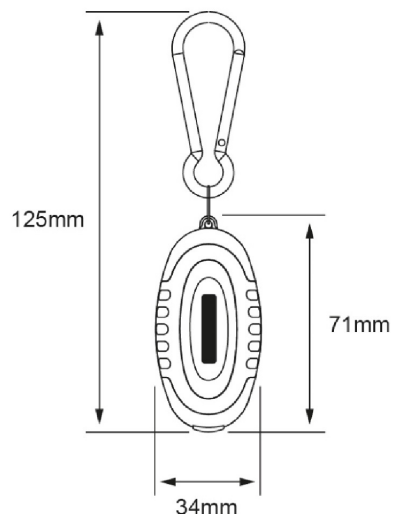

Observaciones

distancia 10M

Lada sin costo 01 800 777 LITE



1

AÑO DE GARANTÍA

Iluminación Especializada de Occidente S.A. de C.V

Av. Dr. Angel Leño No.401, Nave 2 B, Fracc. Los Robles C.P. 45134 Zapopan Jal. México